



凌达旋转式压缩机规格说明书(外销变频) Rotary Compressor Specification (Inverter for export)

版本号: A

R290

DTz-SM240AXBA

220~240 (220) V/50Hz

应用范围 application range

压缩机冷却方式 compressor cooling method	自然冷却
蒸发温度范围 evaporating temperature	-15°C~-15°C 5°F~59°F
冷凝温度范围 condensing temperature	27°C~68°C 80.6°F~154.4°F
排气温度 discharge temperature	115°C以下 233.6°F以下
电机线圈温度 winding temperature	130°C以下 266°F以下

额定性能 rated performance(基准电压 basic voltage: 220 V)

制冷能力 cooling capacity	<u>2420/5200/4200 W</u>	<u>8257 / 17742 / 14330 Btu/h</u>
输入功率 input power	<u>380 / 1105/ 1550 W</u>	<u>(30Hz/60Hz/90Hz)</u>
电流 current	<u>1.75 / 5.07/ 7.12 A</u>	
能效比 EER	<u>6.35/4.71/2.7 W/W</u>	<u>21.73 / 16.06 / 9.25 Btu/W·h</u>

压缩机参数 compressor parameters

运转方式 rotation mode	<u>旋转式压缩</u>
排气量 displacement	<u>24cc/rev</u>
注油量 oil charge	<u>320 ml</u>
净重 net weight	<u>9.6 kg</u>
最大灌注量 max charge	<u>410g</u>

基本尺寸 basic dimensions

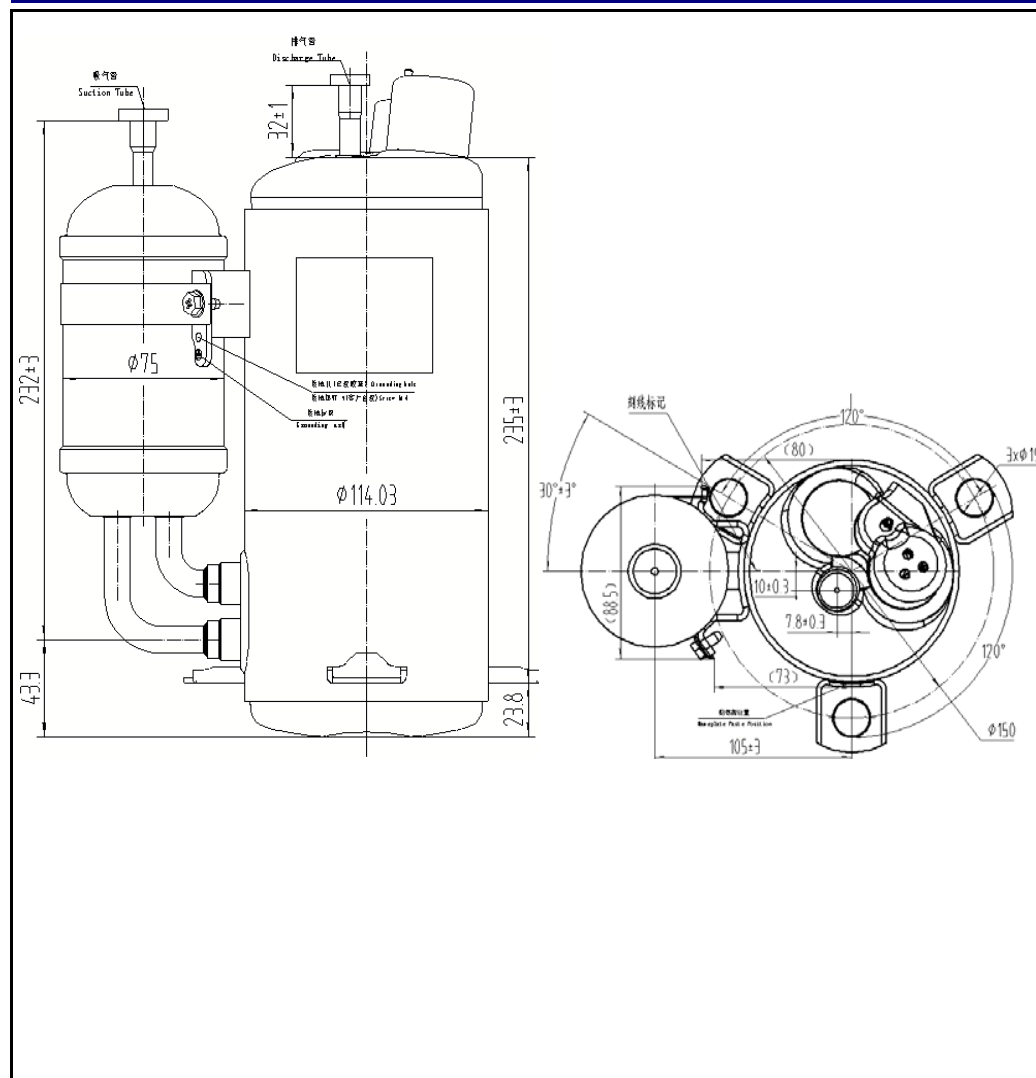

电机参数 motor parameters

电机类型 motor type	永磁同步电动机
启动类型 starting type	直流变频控制器
极数 number of poles	6极
磁通(线间) flux(inter-wire)	464 mWb
电压常数(线间) voltage constant(inter-wire)	52.5 V/Krpm
转动惯量 rotating Inertia	320 kg•mm ²
绕线电阻(25℃) winding resistance	UV绕组: 0.993 Ω
	VW绕组: 0.993 Ω
	WU绕组: 0.993 Ω

电感量测试结果 Inductance test result

(测试频率 test frequency: 50Hz)

电流current (A)	电感Inductance (mH)	
	Ld	Lq
2.5	12.53	16.63
5.0	11.66	14.64
7.5	10.65	12.95

电压范围 voltage range(控制器内部PWM PWM inside the inverter)

DC 260-350 V

运转频率范围 operation frequency range

15Hz~ 100 Hz

退磁电流(峰值) demag current (peak value)

25 A(130℃环境下, 减磁率低于5%. demag rate is below 5% at 130℃)

吸气管放大图 exagerated suction tube

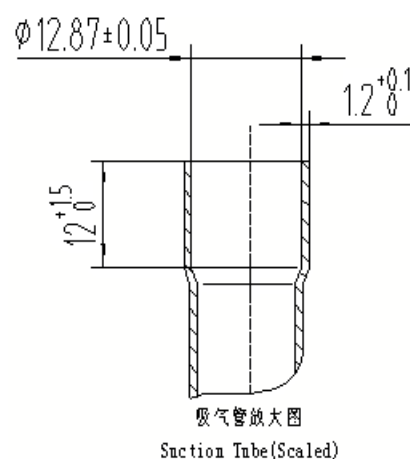

排气管放大图 exagerated discharge tube

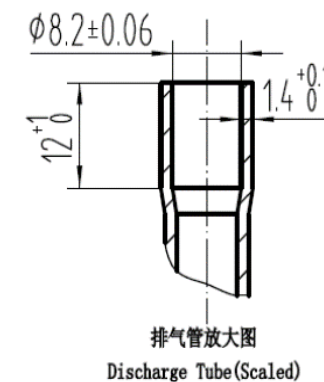

能力测试条件 capacity test conditions

	30Hz	60Hz	90Hz
蒸发温度 evap. temp.	2.7°C	10.0°C	-10.7°C
冷凝温度 cond. temp.	30°C	46°C	42.3°C
吸气温度 suct. temp.	12.8°C	18.0°C	5°C
液体温度 liquid temp.	22°C	41°C	34.3°C
环境温度 amb. temp.	35.0°C	35.0°C	35.0°C

安装图 instalation drawing

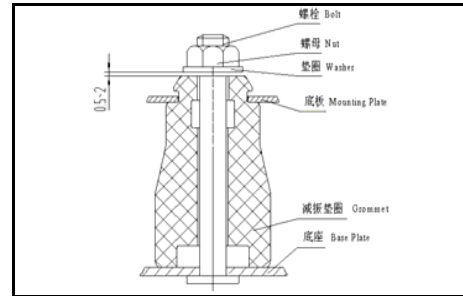

接线图 wiring diagram

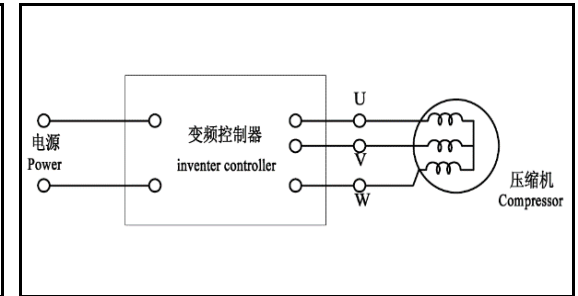

附件明细及过载信息 accesaries and overload info

零部件名称 description	图号 drawing number	物料代码 material code	净数量 quantity
接线柱护盖C39(变频/无过载)	<u>ZE7.852.014</u>	<u>18081008</u>	1
减振垫圈4C42(L支脚)	<u>ZE8.639.661</u>	<u>33010221</u>	3
绝缘垫(变频/无过载)	<u>ZE8.683.014</u>	<u>33010090</u>	1
螺母 M5	<u>GB/T6177.1</u>	<u>50010001</u>	1
过载保护器	/	/	/

铭牌 name plate



编制: made by	余少波	审核: chekced by	周瑜	审定: reviewed by	霍喜军	日期: date	20180614
-------------	-----	----------------	----	-----------------	-----	----------	----------

制冷能力和输入功率 cooling capacity and input power tolerance: ±3%.

简易规格书模板版本号version of the brief specification : E

珠海凌达压缩机有限公司
Zhuhai Landa Compressor Co., Ltd.